

*Luxman*

PHONO AMPLIFIER

**E-250**

*Owner's Manual*



このたびは、ラックスマンのフォノ・アンプリファイヤー E-250 をお求めいただきまして、誠にありがとうございます。

NHK がラジオの本放送を開始した 1925 年、錦水堂ラジオ部として創業されたラックスマンは、90 余年にわたって数多くの製品をオーディオファンや音楽ファンに届けてまいりました。その間、いつの時代にあってもオーディオと音楽を愛する人たちの熱い心は変わりませんでした。

音楽に込められたアーティストの情念を余さず忠実に再現する、そのときの感動の深さと機器への愛着の深さこそがオーディオにとっての最高の価値であると私たちは考えます。

縁あってラックスマン製品をお選びいただきましたことは、オーディオと音楽に対して私たちと同じ情熱と価値観を共有できることであると、心から嬉しく思っております。

本機を正しく安全にお使いいただくため、ご使用前に必ずこのオーナーズマニュアルをよくお読みください。それによって本機の性能が十分に発揮され、最高のグレードで音楽再生をお楽しみいただくことができます。お読みになった後は保証書、安全上のご注意と共に大切に保管してください。

末永くご愛用いただきますよう、お願い申し上げます。

# 目次

使用上の注意	1
本機の特徴	2
各部の名称と用途	4
接続方法	8
ブロックダイアグラム	10
規格	11
修理に出される前に	12
アフターサービスと品質保証について	13

## アンプの置き場所について

換気や放熱が充分行われる場所に設置してください。特に、直射日光の当たる場所、ストーブのすぐそばなど高温になる場所、湿気の多い場所、ホコリの多い場所などに設置すると、放熱がスムーズでも、故障の原因になることがあります。このような場所への設置は避けてください。

## カートリッジ接続時のご注意

アナログプレーヤーやトーンアームと本機のグラウンド端子を接続してください。

接続が不完全ですと、ハムなどの雑音が発生し、S/N比が悪化する原因になります。

また本機の入力端子に差し込むピンプラグはしっかりと差し込んでください。ピンプラグのアース側が浮いているとハムなどの雑音が発生し、S/N比が悪化する原因になります。

## 併用機器との接続時の注意

本機に出力機器を接続するときには、本機をはじめ、すべての併用機器の電源スイッチを必ず切ってください。スピーカーを破損するほどのノイズが発生したり、場合によっては故障の原因になることがあります。

本機の入出力端子に差し込むピンプラグは、しっかりと差し込んでください。アース側が浮いているとハムなどのノイズが発生し、S/N比が悪化する原因になります。

## 電源オン後すぐには音が出ません

本機には出力回路を切り離すためのタイム・ミュート回路が組み込まれているため、電源オン後すぐには音が出ません。

このタイム・ミュート回路が解除されるまでに音量が上がっていると、急に大きな音が出てくることになります。ボリューム・コントロールは必ず小さく絞っておき、スピーカーから音が出はじめてから適度な音量にセットしてください。

## 修理・調整について

修理・調整などが必要なときは、お買い上げの販売店、もしくはお近くの弊社サービスセンターへご依頼ください。

## お手入れについて

お手入れは、市販のクリーニングクロスなどの柔らかい布で拭いてください。汚れがひどいときは、中性洗剤を少量含ませた柔らかい布で汚れを落とし、乾いた布で拭き取ってください。なお、ベンジン、シンナーなどの溶剤は、外観を損ねるため使用しないでください。

# 本機の特徴

## 概要

本機は、MM / MC カートリッジに対応した NF 型フォノイコライザーアンプです。

## こだわりの MC トランス内蔵

独立したスーパー・パーマロイコア採用のステップアップトランスを2個搭載。LチャンネルとRチャンネルを独立させることにより、トランスによる昇圧でしか得られない豊かな表現を実現。

## カートリッジ負荷インピーダンスの設定

4段階の負荷抵抗設定機能により、様々なカートリッジに幅広く対応。

## カートリッジ負荷容量の設定

4段階の負荷容量設定機能により、様々なカートリッジに幅広く対応。また、高域特性を変化させて好みの音色に調整が可能。

## S/N 比の向上

初段 FET の2パラレル化により低雑音化を施すとともに、グランドパターン、アースポイントの最適化により S/N 比を向上。

## セレクター・リレー

当社アンプの要所に採用された高音質セレクター・リレーを採用。

## ハイイナーシャ電源

大容量のコンデンサーブロックを組み合わせた、ハイイナーシャ（高慣性）電源回路。

## ショットキーバリア・ダイオード

電源整流回路にはスイッチング・ノイズが少なく直流電圧への変換効率の高いショットキーバリア・ダイオードを採用。

### アーティキュレーター機能

音質劣化の原因となるカートリッジや MC トランスの帯磁を、再生する音楽信号を使って解消。カートリッジの特性を最大限に引き出し、開放感のある音質を実現。

### ローカット・スイッチ

アナログレコードの反りによるウーハーのふらつきを抑えるローカットフィルターを装備。

### ステレオ / モノラル

モノラルレコード再生時に便利なモノラル・スイッチを装備。

### 入出力端子

大型のプラグを装着した高音質ケーブルにも対応する、18mm ピッチの RCA 入出力端子を採用。

### コンパクトな筐体設計

B4 サイズのコンパクトなフォノイコライザアンプ。

### オリジナル OFC ワイヤー

内部のシールド配線は、各芯をスパイラルラップ・シールド処理し、芯線を非メッキ処理したオリジナルの OFC ワイヤーを採用することにより、自然な信号伝送を実現。

### AC インレット

外付け電源ケーブルの装着を可能にする、AC インレットを装備。

### 電源ケーブル

ノンツイスト構造を採用し、聴感上の周波数のうねりを排除したラックスマン標準電源ケーブル JPA-10000 を付属。

# 各部の名称と用途

## 本体正面

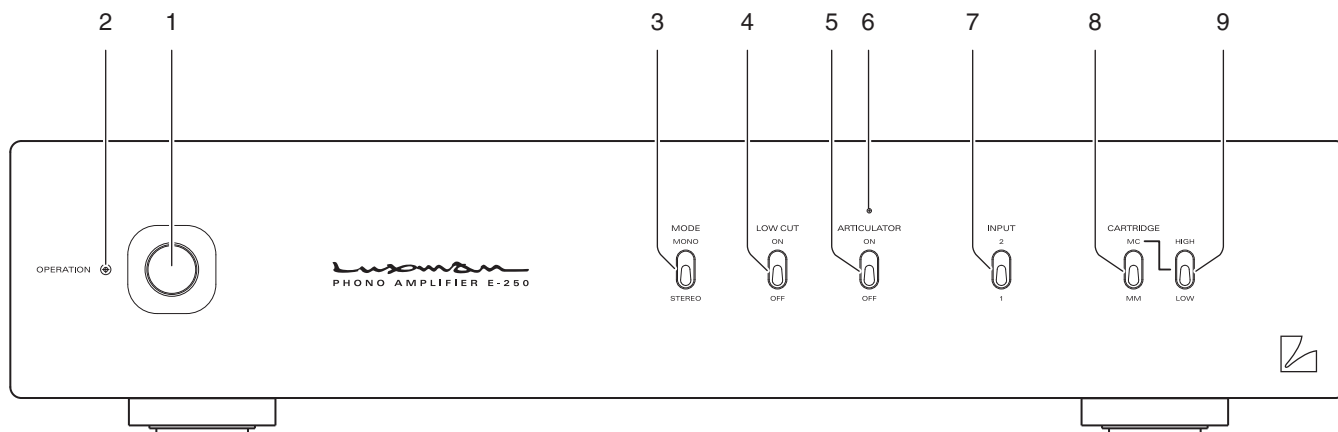

### 1. オペレーション・スイッチ (OPERATION)

電源をオン / オフするためのスイッチです。  
入出力端子の接続時には必ずこのスイッチをオフにしてください。

- : off
- : on

### 2. オペレーション・インジケータ (OPERATION)

オペレーション・スイッチをオンにするとウォーミングアップ中は点滅し、その後動作状態になると点灯します。  
点滅中は、出力ミュートが作動し、音が出ません。コントロールアンプなどの音量ボリュームは、必ず小さく絞っておき、スピーカーから音が出始めてから適切なレベルにセットしてください。

### 3. モード・スイッチ (MODE)

- ・ステレオ (STEREO)  
ステレオ再生用です。通常このポジションで再生してください。
- ・モノラル (MONO)  
モノラル再生する場合はこのポジションにします。

### 4. ローカット・スイッチ (LOW CUT)

低音域をカットするスイッチです。ソリのあるレコード盤を再生時、スピーカー（ウーファー）の揺れを防止します。

- ・オフ (OFF)  
通常の状態です
- ・オン (ON)  
30Hz 以下の低音域をカットします。(-6dB/oct)

### 5. アーティキュレーター・スイッチ (ARTICULATOR)

アーティキュレーターとは調律を意味し、音楽信号を利用する消磁機能です。

アーティキュレーター・スイッチがオン・ポジションでレコード再生することにより、カートリッジや昇圧トランスが消磁され、みずみずしい音楽表現がよみがえります。

アーティキュレーター・スイッチがオン・ポジションでは、再生中音が出ないか、非常に小さな音になります。これは、カートリッジの調律中であることを示しています。この時アーティキュレーターをオフにすると急に大きな音になりますので、コントロールアンプ等の音量ボリュームを大きくしないでください。また、アーティキュレーターは、30秒程度、曲の終わりまで行うことをおすすめします。

- ・オフ (OFF)  
アーティキュレーターがオフ状態です。通常このポジションで再生してください。
- ・オン (ON)  
アーティキュレーターが動作状態です。



## 6. アーティキュレーター・インジケーター

アーティキュレーターが動作状態の時に点滅します。

## 7. 入力セレクター (INPUT)

リアパネルにある入力端子を選択します。

- ・1：入力端子1 (INPUT-1) が選択されます。
- ・2：入力端子2 (INPUT-2) が選択されます。

## 8. カートリッジ・セレクター (CARTRIDGE)

ご使用のカートリッジに合わせて MM と MC を切り替えます。

MC にした場合は、MC カートリッジ・セレクター (9) で、MC 入力インピーダンスの HIGH/LOW 切り替えができます。

## 9. MC カートリッジ・セレクター

カートリッジセレクター (8) が MC のとき、この MC カートリッジ・セレクターにより、入力インピーダンスを選択することができます。

ご使用の MC カートリッジに合わせて HIGH と LOW を切り替えます。MC HIGH の入力インピーダンスは 40Ω、MC LOW の入力インピーダンスは 2.5Ωとなります。

# 各部の名称と用途

## 本体後面

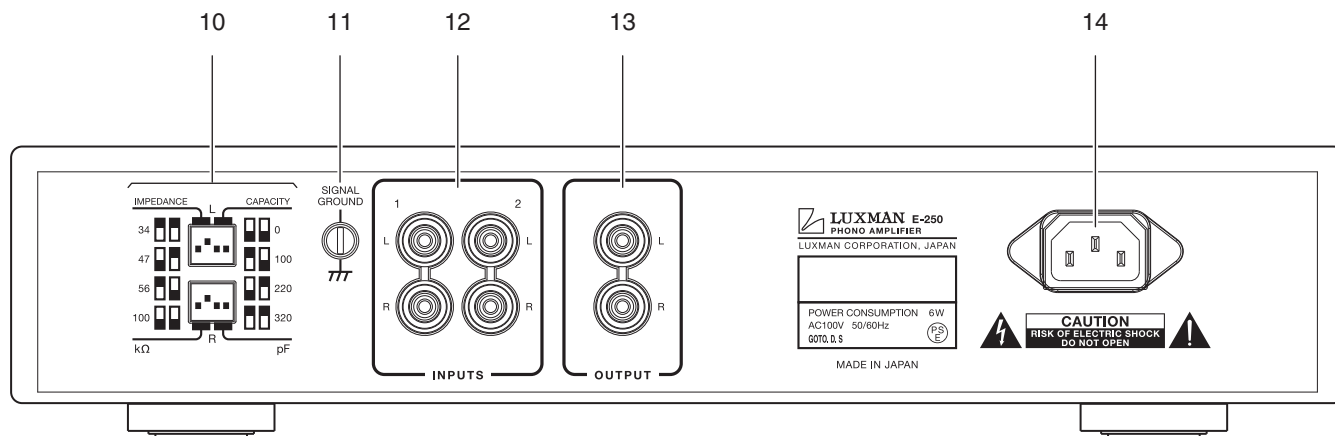

### 10. 入力インピーダンス切替、入力キャパシター切替・スイッチ

ご使用のカートリッジに合わせ、入力インピーダンス及び入力キャパシターを選択できます。上段のスイッチがLチャンネル、下段がRチャンネルになります。スイッチの1,2が入力インピーダンス、3,4が入力キャパシターの切り替えです。

図に示されたスイッチの組み合わせで、ご使用のカートリッジの仕様やお好みに合わせ、LとRを同時に設定してください。

入力インピーダンスは 34k $\Omega$  / 47k $\Omega$  / 56k $\Omega$  / 100k $\Omega$ 、入力キャパシターは 0pF / 100pF / 220pF / 320pF に切り替えることができます。

工場出荷時には入力インピーダンスが47k $\Omega$ 、入力キャパシターは 0pF の位置になっています。

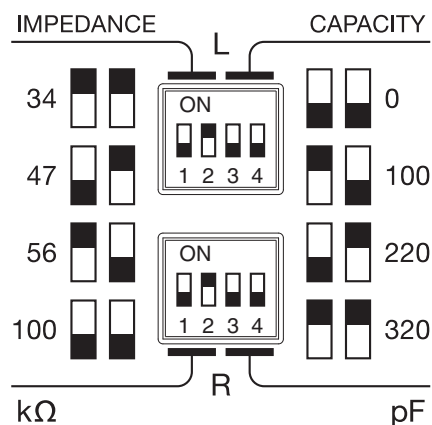

※上の詳細図では■がスイッチの位置です。

スイッチを切り替える時には、接続機器のボリュームを絞った状態で操作して下さい。

## 11. シグナル・グラウンド端子 (SIGNAL GROUND)

本機に接続する機器のアース用端子です。この端子は他の機器を接続した場合の雑音の低減をはかるためのもので、アナログプレーヤーやトーンアームと接続します。安全のためのアースではありません。

## 12. 入力端子 (INPUTS)

アナログプレーヤーやトーンアームから出力されるピンプラグケーブルの入力端子です。アナログプレーヤーまたはトーンアームを2台接続できるように2系統の入力端子を設けています。入力セレクターにより1、2の選択が可能です。

## 13. 出力端子 (OUTPUT)

本機の出力端子で、コントロールアンプやプリメインアンプのライン入力端子にピンプラグケーブルを使用し接続します。

フォノ (PHONO) 入力端子に接続するとアンプを破損する恐れがあります。必ずライン入力端子に接続してください。

## 14. AC インレット (AC IN)

付属の電源ケーブルを接続します。

電源は AC100V 家庭用コンセントをご使用ください。

# 接続方法

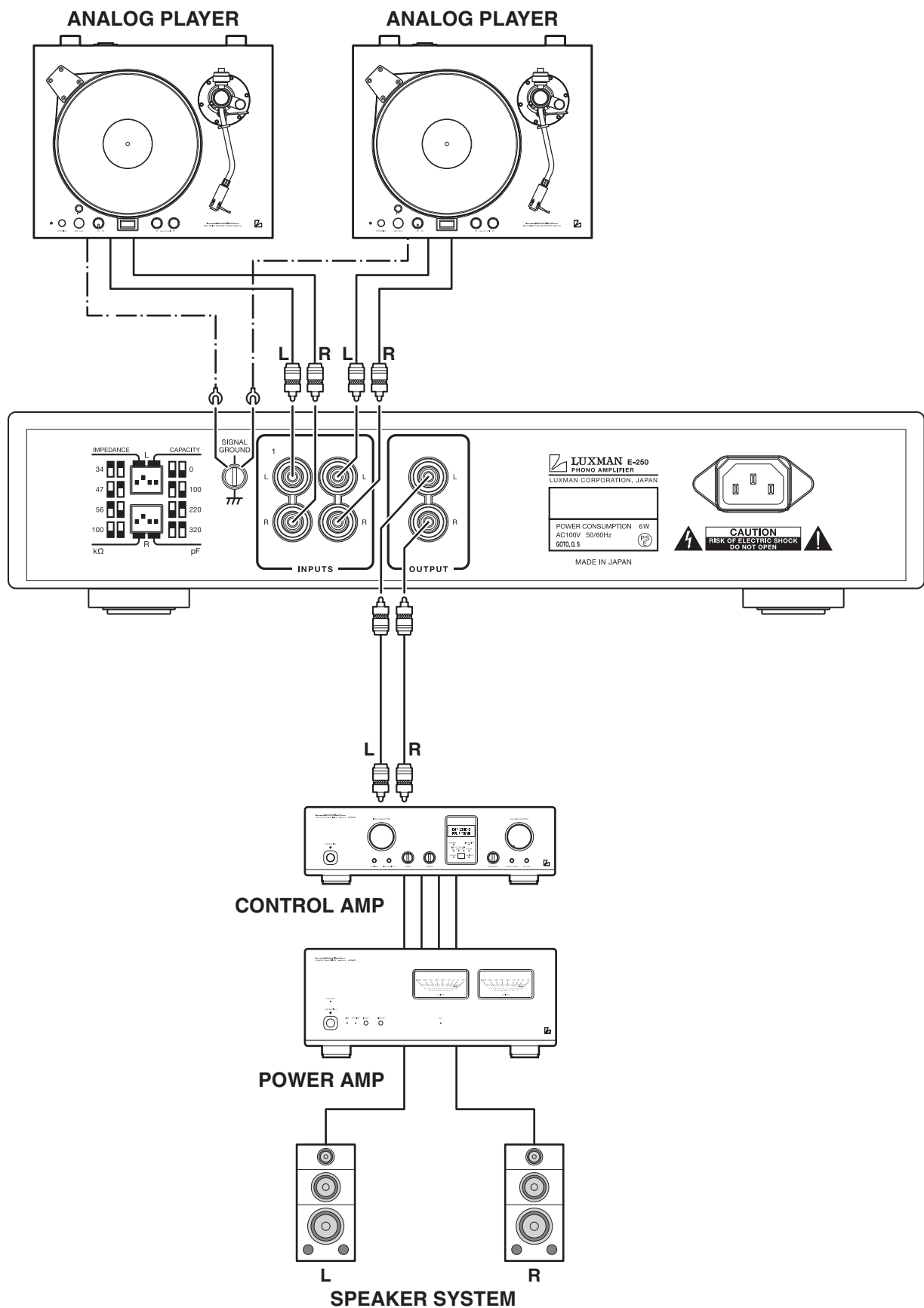

## 接続する前に

他の機器を接続する前に、付属の電源ケーブルのジャック部（穴が3つある方）を本機の AC インレットに接続してください。

接続するときは、思わぬノイズの発生による事故を防止するため、本機のメイン電源と併用機器の電源をすべてオフにしてください。

## 電源の接続

付属の電源ケーブルを使用し、AC プラグをリスニングルームなどにある AC100V のコンセントに差し込んでください。プラグにある極性マークがコンセントに向かって左側になるように（ケーブルの Luxman ロゴが見えるように）AC プラグを差し込むと、電源極性が正しく設定されます。

一般的に AC コンセントは、向かって左側の若干長い穴が接地用端子（W 表記）になっています。

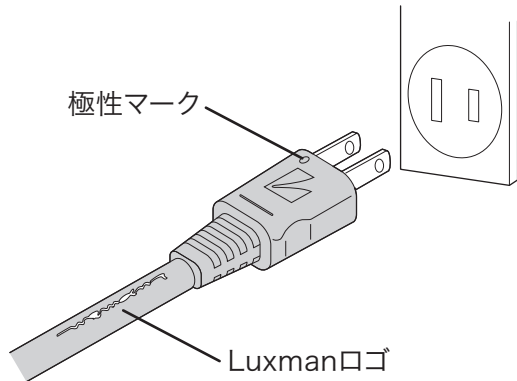

## 出力機器の接続

1. 本機の出力端子とコントロールアンプやプリメインアンプのライン入力端子を RCA ピンケーブルで L チャンネル、R チャンネルを間違わないように確実に接続します。この時、ピンプラグのアース側が浮いているとハムなどの雑音が発生し S/N 比を悪化させますので、奥まで確実に差し込んでください。

2. コントロールアンプやプリメインアンプのフォノ (PHONO) 入力端子に本機の出力端子を接続しないでください。プリメインアンプやコントロールアンプなどのフォノアンプが歪むだけでなくアンプが破損す

る恐れがあります。必ずライン入力端子に接続してください。また、出力端子に付属のショートピンを差すと音が出なくなりますので、差し込まないようにしてください。

3. 本機には、音量調節機能がないので、音量調節は、接続したコントロールアンプやプリメインアンプの音量ボリュームにより行なってください。接続時には、この音量ボリュームは、最小にしておいてください。また、電源オン時に、音量ボリュームが上がっていると、突然大きな音が出て、聴力障害やスピーカーを破損するおそれがあります。

必ず、音量ボリュームを絞った状態で、スピーカーから音が出てから、お好みの音量に調節してください。

## アナログプレーヤーの接続

1. ご使用になるアナログプレーヤーやカートリッジの取扱説明書をご覧になりトーンアームに正しくカートリッジを装着してください。

2. カートリッジを取り付けたトーンアームから出力される RCA ピンケーブルのピンプラグを本機の入力端子に差し込みます。この時、L チャンネル R チャンネルを間違わないように確実に差し込んでください。ピンプラグのアース側が浮いているとハムなどの雑音が発生し S/N 比が悪化します。

3. 接続するアナログプレーヤーと本機との間でアースをとる必要があります。トーンアームから出力されるピンケーブルと平行して出ているアース線を本機のグラウンド端子に確実に取り付けてください。

これが不完全ですとハムなどの雑音が発生し S/N 比を悪化させます。

フォノ・イコライザー内蔵のアナログプレーヤーの出力は、本機に接続しないでください。アンプが歪むだけでなく故障の原因となる場合があります。

フォノ・イコライザー内蔵のアナログプレーヤーの出力は、プリメインアンプやコントロールアンプなどのライン入力に接続してください。

# ブロックダイアグラム

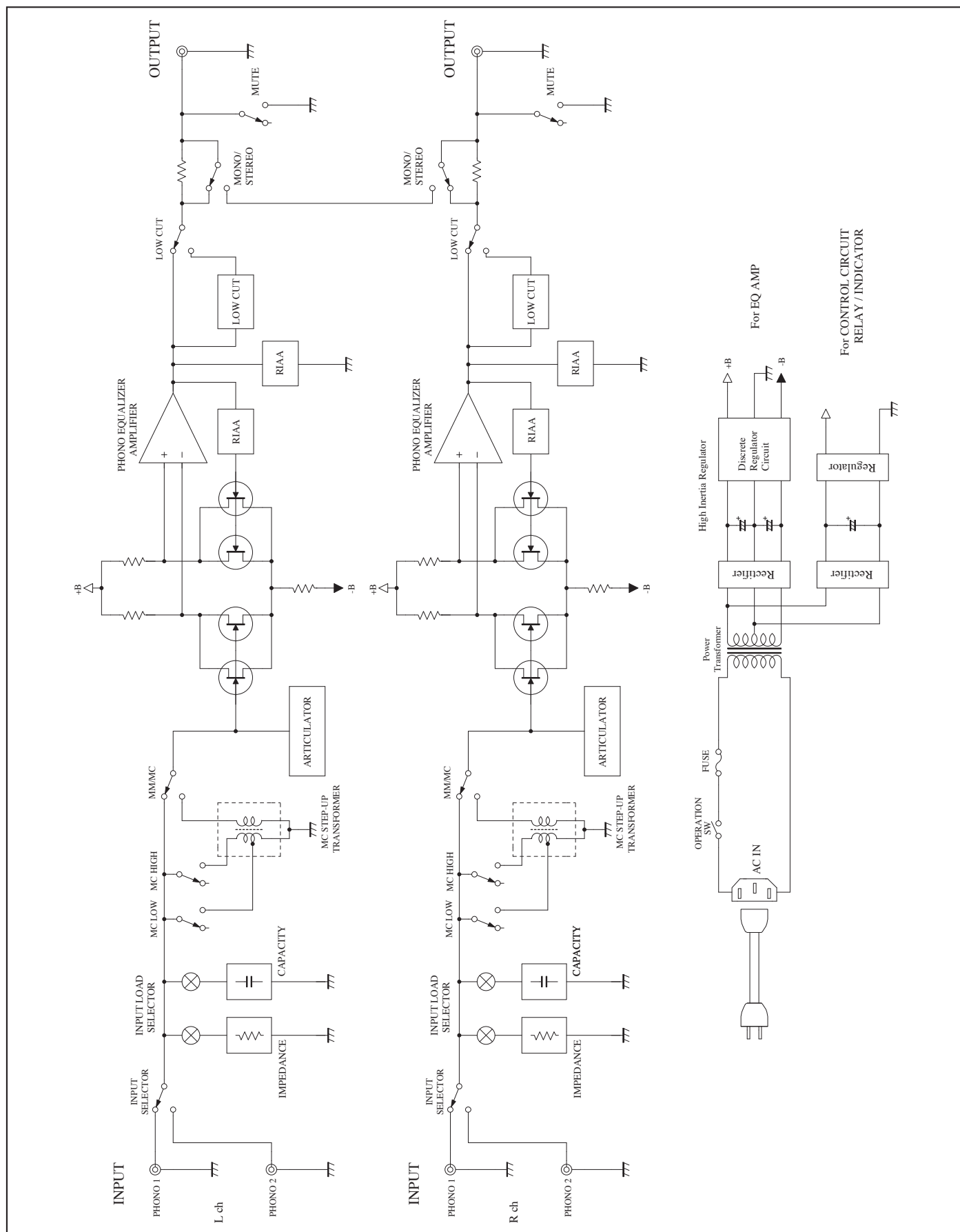

# 規格

  
PHONO AMPLIFIER E-250

入力感度	MM : 3.2mV/250mV・1kHz・負荷 50kΩ MC-HIGH : 0.37mV/250mV・1kHz・負荷 50kΩ MC-LOW : 0.12mV/250mV・1kHz・負荷 50kΩ
入力インピーダンス	MM : 34kΩ /47kΩ /56kΩ /100kΩ (スイッチ選択) MC-HIGH : 40Ω MC-LOW : 2.5Ω
利得	MM : 38dB MC-HIGH : 57dB MC-LOW : 66dB
RIAA 偏差	MM : 20 ~ 20kHz ± 0.3dB MC-HIGH : 20 ~ 20kHz ± 0.5dB MC-LOW : 20 ~ 20kHz ± 0.5dB
最大許容入力電圧	MM : 120mV MC-HIGH : 15mV MC-LOW : 5mV
出力インピーダンス	300Ω
S/N 比 (250mV 出力時)	MM : 90dB (IHF-A) MC-HIGH : 83dB (IHF-A) MC-LOW : 80dB (IHF-A)
全高調波歪率 (MM 1V 出力時)	0.003%
チャンネルセパレーション (10kHz)	91dB 以上
付属品	・電源ケーブル JPA-10000 ・保証書 ・プレミアム延長保証登録申請書 ・取扱説明書 (本書) ・安全上のご注意
回路方式	MC ステップアップ・トランス内蔵 NF 型イコライザアンプ
消費電力	6W (電気用品安全法による規定)
電源電圧	AC100V (50/60Hz)
最大外形寸法	364 (W) × 81 (H) × 274 (D) mm (奥行きは前面ノブ 6mm、背面端子 11mm を含む)
重量	4.3kg (本体)

※規格及び外観は予告なく変更することがあります。

# 修理に出される前に

ご使用中に、何らかの原因で故障と間違えることがあります。修理に出される前に下記の表、および併用機器の取扱説明書をご覧のうえ、ひと通り確認してください。故障の原因がわからない場合は、お買い上げの販売店、もしくは弊社サービス・センターへお問い合わせください。なお、修理の依頼をお受けした場合は、故障でなくても点検代、出張費などをいただくことがあります。

症 状	原 因	対 策
オペレーションスイッチを押しても電源が入らない。	<ul style="list-style-type: none"> <li>電源プラグがコンセントから外れているか、確実に差し込まれていない。</li> <li>電源プラグが AC インレットから外れているか、確実に差し込まれていない。</li> </ul>	<ul style="list-style-type: none"> <li>電源プラグをコンセントへ確実に差し込む。</li> <li>電源プラグを AC インレットへ確実に差し込む。</li> </ul>
電源は入るが音が出ない。 (音が小さい)	<ul style="list-style-type: none"> <li>接続が確実に行われていない。</li> <li>接続した入力端子と入力セレクター・スイッチの設定が合っていない。</li> <li>コントロールアンプなどの入力機器のセレクターが合っていない。</li> <li>コントロールアンプなどの入力機器のボリューム・コントロールが絞りが切られている。</li> <li>使用しているカートリッジの種類と MM/MC セレクター・スイッチの設定が合っていない。</li> <li>アーティキュレーター・ポジションになっている。</li> </ul>	<ul style="list-style-type: none"> <li>接続を確実に行う。</li> <li>入力端子と入力セレクター・スイッチを正しく合わせる。</li> <li>コントロールアンプなどの入力機器のセレクターをセットし直す。</li> <li>コントロールアンプなどの入力機器のボリューム・コントロールを調節する。</li> <li>使用するカートリッジに合わせてカートリッジ・セレクター・スイッチを合わせる。</li> <li>ボリュームを絞り、適正入力インピーダンスに合わせ、音が出てからボリューム・コントロールを調節する。</li> </ul>
ハム音（ブーン、またはジューというノイズ）が出る。	<ul style="list-style-type: none"> <li>接続ケーブルのアース側が接触していない。</li> <li>シェルやトーンアームのアースが浮いている。</li> <li>他機器の電源トランスから誘導ノイズを受けている。</li> <li>接続ケーブルと電源ケーブルが接近しすぎている。</li> </ul>	<ul style="list-style-type: none"> <li>接続を確実に行う。</li> <li>シェルやトーンアームのアースを確実にグラウンド端子に接続する。</li> <li>他機器から離して設置する。</li> <li>接続ケーブルと電源ケーブルを離す。</li> </ul>
音の定位がおかしい。 低域が出ない。	<ul style="list-style-type: none"> <li>L チャンネルと R チャンネルが逆に接続されている。</li> <li>入力インピーダンスの設定がカートリッジに合っていない。</li> </ul>	<ul style="list-style-type: none"> <li>L チャンネルと R チャンネルを正しく接続する。</li> <li>正しい入力インピーダンスに合わせ直す。</li> </ul>



ラックスマンのオーディオ製品には、個々のパーツの選択から製造工程、出荷にいたるまで、数多くの厳しいチェックを施し、万全の品質管理を期していますが、万一本機が故障したときは弊社サービス・センターまたはご購入店までご連絡ください。状況に応じた修理をさせていただきます。

本機の保証期間はご購入日より起算して標準2年間、または、プレミアム延長保証適用の場合、7年間です。標準2年間の保証書およびプレミアム延長保証登録申請書は本機のパッキングケース内に入っています。

## プレミアム延長保証適用条件

弊社正規取扱店での購入証明（領収書やレシートの複写）を貼り付けたプレミアム延長保証登録申請書を弊社宛てにご返送ください。  
※正規取扱店につきましては、弊社ホームページをご覧くださいか、弊社営業部までお問い合わせください。

- プレミアム延長保証制度では、製品に同梱される保証書による標準2年間の保証に加え、下記に分類する製品の種類により、保証期間を延長いたします。保証期間につきましては、後日お届けいたします「クラブ・ラックスマン」カードに記載されます。「クラブ・ラックスマン」カードはプレミアム延長保証適用の保証書となります。
- 製品別プレミアム延長保証期間  
プラス5年（計7年間保証）：トランジスターアンプ、D/Aコンバーター  
プラス1年（計3年間保証）：真空管アンプ、CD/SACDプレーヤー、アナログプレーヤー  
（現保証期間が5年間の製品は7年間、真空管等の消耗品は1年間となります。）
- プレミアム延長保証が適用とならない場合は、標準の2年間保証となり、修理の際は、製品に同梱される保証書と購入証明が必要となりますので、大切に保管してください。プレミアム延長保証が適用とならない場合は以下のとおりです。
  - ・ご購入店が弊社正規取扱店でない場合
  - ・「プレミアム延長保証登録申請書」のご送付が無い場合
  - ・弊社正規取扱店の購入証明が無い場合
  - ・購入証明の日付が弊社出荷日と著しく異なる場合（プレミアム延長保証登録をせず転売された場合等）

## 保証規約

製品は厳密な品質管理及び検査を経て出荷されておりますが、万一の自然故障の際には、ご購入店もしくは弊社サービスセンターまでお問い合わせください。保証の条件は以下記載のとおりです。

- 万一の自然故障につきましてはご購入日より保証書または「クラブ・ラックスマン」カード表面記載の保証期間無償修理いたします。（ただし真空管等の消耗品は1年間）
- 保証書およびご購入日を証明する領収書等または「クラブ・ラックスマン」カードのご提示がない場合、また保証期間外の修理の場合は有償にて承ります。
- 保証期間内であっても次の様な場合は保証対象外となり、修理は有償にて承ります。
  - ・保証書およびご購入日を証明する領収書等または「クラブ・ラックスマン」カードのご提示がない場合
  - ・使用上の誤り、改造、業務目的または海外でのご使用による故障、損傷
  - ・本製品以外（電源等）の原因による故障
  - ・火災、地震、水害、落雷およびその他の天変地変等による故障または損傷
  - ・オーバーホールおよび動作チェック等の点検作業
- 修理料金につきましては、予告なく変更することがあります。
- 本保証書および保証制度は日本国内のみ有効であり、海外でのご使用時には適用されませんので、ご注意ください。  
This warranty is valid only in Japan.
- 保証書および「クラブ・ラックスマン」カードの紛失、盗難等による再発行は、原則としていたしませんので、大切に保管してください。また、保証書およびカードの不正な使用、改造の場合、保証効力が失効する場合がありますのでご注意ください。
- 修理品につきましては、ご購入店にご相談いただくか、直接弊社宛てにご送付ください。製品の梱装箱等はできるだけ保管いただきますようお願いいたします。
- プレミアム延長保証期間中の修理品輸送費につきましてはお客様負担となります。
- 修理品をご送付いただく場合は、輸送中の破損等の事故が無いようご注意ください。弊社では輸送中の事故につきましては、責任を負いかねますのでご了承ください。
- 修理のご依頼、お問い合わせにつきましては、別紙のサービス情報をご覧ください。

# MEMO



